



Benutzerhandbuch

FÜR DAS COOKTEK THERMACUBE™ -NAHRUNGSMITTELLIEFERSYSTEM
MODELLE TCS100 & TCS200*
TEILENUMMERN: 609101, 6092XX



VORSICHT: Lesen Sie bitte die Anweisungen, bevor Sie das Gerät verwenden.

©2016 TurboChef Technologies, Inc.

*Transporttaschen und Tablets sind separat erhältlich.

Weitere Informationen erhalten Sie unter der Telefonnummer
800.90TURBO
oder
+1 214.379.6000

Originalanweisungen

Die in diesem Benutzerhandbuch enthaltenen Informationen sind für die korrekte Installation, Verwendung, Wartung und Reparatur dieses Gerätes wichtig. Befolgen Sie diese Verfahren und Anweisungen, um so zufriedenstellende Ergebnisse und einen jahrelangen wartungsfreien Einsatz zu gewährleisten.

Beschreibende, typografische oder bildhafte Fehler unterliegen der Korrektur. Spezifikationen dürfen ohne vorherige Ankündigung geändert werden.

Lesen Sie sich dieses Benutzerhandbuch sorgfältig durch und bewahren Sie es als Referenz auf.

Inhaltsverzeichnis

Sicherheitsanweisungen

Wichtige Sicherheitsanweisungen	i
Allgemeine Sicherheitshinweise	i
Informationen zur Erdung	ii
Ersatz des Stromkabels	ii

Spezifikationen und Installation

Funktionsweise	1
ThermaCube-Heizplatte	1
ThermaCube-Tablett	2
ThermaCube-Transporttaschen	3
Zertifizierungen	4
Elektrische Spezifikationen	4
Installation	4
Richtiges Auspacken	4
Installation der ThermaCube-Heizplatte	4
Zusammenbau der Transporttasche	4

Wartung	5
---------	---

Bedienelemente

Die Bedienelemente der ThermaCube-Heizplatte	6
Betrieb des ThermaCube-Nahrungsmittelliefersystems	7

Fehlerbehebung	8
----------------	---

Garantie	10
----------	----

WICHTIGE SICHERHEITSAUWEISUNGEN



WARNUNG: Halten Sie sich bei der Verwendung dieses Gerätes strikt an die Sicherheitsvorkehrungen, um so das Risiko von Verbrennung, Stromschlag, Brand, Verletzungen oder Beschädigungen des Gerätes oder von Gegenständen, die sich in der Nähe des Gerätes befinden, zu vermeiden.

ALLGEMEINE SICHERHEITSHINWEISE

- Lesen Sie sich alle Anweisungen durch, bevor Sie dieses Gerät verwenden.
- Dieses Gerät muss geerdet werden. Verbinden Sie das Gerät ausschließlich mit einer geerdeten Steckdose. Siehe auch „Informationen zur Erdung“ auf Seite ii und „Elektrische Spezifikationen“ auf Seite 4 dieses Benutzerhandbuchs. VERWENDEN SIE kein Verlängerungskabel.
- Installieren und positionieren Sie dieses Gerät ausschließlich gemäß den Installationsanweisungen auf Seite 4 dieses Benutzerhandbuchs.
- Dieses Produkt darf nur durch einen autorisierten Kundendienstberater oder Mitarbeiter von CookTek gewartet werden. VERSUCHEN SIE NICHT, das Gerät auf irgendeine Art und Weise zu öffnen. Serviceinformationen erhalten Sie über die CookTek-Telefonnummer +1 (214) 379-6000.
- VERWENDEN SIE das CookTek ThermaCube-Nahrungsmittelliefersystem für keinen anderen Einsatzbereich als dem in diesem Handbuch beschriebenen. Dieses Gerät wurde für die Erwärmung von Speisen entwickelt und ist für den Einsatz in Labor und Industrie nicht geeignet.
- Stellen Sie KEINE Gegenstände auf der Heizplatte des ThermaCube ab.
- Behalten Sie das Gerät sorgfältig im Auge, wenn sich Kinder in der Nähe aufhalten. Halten Sie Kinder stets von dem Gerät fern.
- Ziehen Sie stets den Netzstecker, sobald Sie das Gerät nicht mehr verwenden, und lassen Sie es auskühlen, bevor Sie es anfassen, transportieren oder verstauen.
- Verwenden Sie KEIN Gerät mit einem beschädigten Stecker oder Kabel oder ein defektes Gerät. Schlagen Sie auf Seite 10 die Garantieleistungen nach und folgen Sie den Serviceanleitungen.
- Verwenden Sie ausschließlich von CookTek genehmigte Transporttaschen und Tablettts.
- VERWENDEN SIE kein Zubehör oder Zusätze, die nicht vom Hersteller genehmigt wurden. Die Verwendung von nicht genehmigtem Zubehör kann zu Verletzungen führen, zudem erlischt die Garantie.
- Der Deckel der ThermaCube-Heizplatte kann sich nach längerer Verwendung heiß anfühlen. Seien Sie beim Be- und Entladen der Transporttasche vorsichtig.
- Positionieren Sie KEINE mit Lebensmittel befüllten Transporttasche auf der Heizplatte. Das Erwärmen einer befüllten Transporttasche verhindert eine ordnungsgemäße Belüftung und führt zu einer Beschädigung des Tablettts und der Transporttasche.
- ACHTEN SIE DARAUF, dass das Stromkabel NICHT mit der Heizfläche in Berührung kommt oder über die Kante dieser hängt. VERSCHIEBEN SIE das ThermaCube -Wärmegerät nicht, wenn das Stromkabel eingesteckt ist.
- Tauchen Sie Kabel, Stecker oder Gerät niemals unter Wasser.
- Um das Gerät anzustecken, drücken Sie die POWER-Taste und warten Sie, bis die LED-Leuchte erloschen ist. Danach können Sie den Stecker aus der Steckdose ziehen.
- Positionieren Sie KEINE Fremdoobjekte auf der Heizplatte, zwischen Transporttasche und Heizplatte oder in der Transporttasche. Dadurch könnte sich die Heizplatte überhitzen und beschädigt werden, gleiches gilt für den Transporttasche.
- LASSEN SIE das Gerät während des Betriebs nicht unbeaufsichtigt.
- Benutzer, die einen Herzschrittmacher tragen, sollten einen Arzt oder den Hersteller des Herzschrittmachers konsultieren, bevor sie das CookTek-Induktionsgerät in Betrieb nehmen. Das elektromagnetische Feld könnte die einwandfreie Funktionsweise des Herzschrittmachers beeinträchtigen.
- Die ThermaCube-Heizplatten und Tablettts sind ausschließlich für die Verwendung mit Transporttaschen konzipiert, die von CookTec entwickelt und genehmigt wurden. Verwenden Sie KEINE nicht genehmigten oder beschädigten Transporttaschen oder Tablettts.
- Schalten Sie die ThermaCube-Heizplatte nach der Verwendung aus.

BEWAHREN SIE DIESE ANWEISUNGEN AUF.

- Achten Sie darauf, dass das ThermaCube-Nahrungsmittelliefersystem nicht in Berührung mit metallischen Oberflächen, Gas- und Stromherden oder offenen Flammen kommt. STELLEN SIE DAS GERÄT NICHT IN den Ofen. Bei einer Umgebungstemperatur von mehr als 43,3°C funktioniert das Gerät unter Umständen nicht mehr einwandfrei.
- Metallobjekte wie Küchenutensilien, Messer, Löffel, etc. sollten nicht auf der Heizplatte oder in der Transporttasche positioniert werden. Seien Sie umsichtig, wenn Sie Ringe, Armbanduhren oder andere metallische Gegenstände tragen, da diese in der Nähe der Heizplatte heiß werden können.
- Verwenden Sie keine Alufolie oder Gegenstände aus Plastik auf der ThermaCube-Heizplatte.
- Positionieren Sie das ThermaCube-Nahrungsmittelliefersystem nicht neben einem Wasserhahn, Swimmingpool, Waschbecken oder einem anderen Bereich in der Nähe von Wasser. Lagern Sie das Gerät niemals verkehrt herum oder in nicht klimatisierten Umgebungen.
- Schlagen Sie nicht auf das ThermaCube-Nahrungsmittelliefersystem oder beschädigen es. Transportieren Sie das Gerät nicht in Ihrem Gepäck. Durch Werfen oder Fallenlassen des Gerätes können die innen liegenden Bauteile beschädigt werden oder brechen, dadurch wird die Garantie nichtig. Weisen die ThermaCube-Heizplatte und/oder das Tablett Risse auf, ziehen Sie sofort den Netzstecker und verwenden Sie das Gerät nicht weiter.
- Nehmen Sie keinerlei Veränderungen an Öffnungen oder Bohrungen am Gehäuse der ThermaCube-Heizplatte vor und versperren oder blockieren Sie diese nicht. Stecken Sie keine Fremdkörper in diese Öffnungen.
- Reinigen Sie das Gerät nicht unter fließendem Wasser. Siehe Seite 5 in diesem Handbuch für die ordnungsgemäße Reinigung.

INFORMATIONEN ZUR ERDUNG

Die ThermaCube-Heizplatte muss ordnungsgemäß geerdet sein. Tritt ein Kurzschluss auf, verringert eine Erdung das Risiko eines elektrischen Schlages, da die elektrische Spannung sicher abfließen kann. Die ThermaCube-Heizplatte verfügt über ein Netzkabel mit einem 3-Stifte-Stecker, der in eine kompatible und ordnungsgemäß geerdete Steckdose gesteckt werden muss. Der Besitzer ist dafür verantwortlich, eine 2-Stifte-Wandsteckdose durch eine ordnungsgemäß geerdete 3-Stifte-Buchse zu ersetzen.

Modifizieren Sie zu Ihrer eigenen Sicherheit niemals die elektrische Verbindung (Erdung) des Steckers, indem Sie diese entfernen, abschneiden oder demontieren. Verwenden Sie für die ThermaCube-Heizplatte niemals einen Zwischenadapter oder ein Verlängerungskabel.



WARNUNG: Nicht ordnungsgemäß geerdete Stecker können Stromschläge zur Folge haben. Bitte konsultieren Sie einen qualifizierten Elektriker, wenn Sie Fragen zu diesen Erdungsinformationen haben.

ERSATZ DES NETZKABELS

Ist das Netzkabel beschädigt, muss es durch den Hersteller, einen Kundendienstmitarbeiter oder eine ähnliche qualifizierte Person ausgetauscht werden.

Stellen Sie bitte sicher, dass das Netzkabel fest mit dem CookTek-Gerät verbunden ist, BEVOR Sie das Gerät an das Netz anschließen und das Gerät in Betrieb nehmen.

BEWAHREN SIE DIESE ANWEISUNGEN AUF.



Abbildung 1: Abmessungen der ThermaCube-Heizplatte (Oben- und Seitenansicht)

Funktionsweise

Das ThermaCube-Nahrungsmittelliefersystem nutzt eine präzise Induktionstechnologie, um Lebensmittel ohne Kochen oder Überhitzen zu erwärmen. Das speziell entwickelte Tablett erzeugt eine Schicht warmer Luft, die die Nahrungsmittel umgibt und bis zu 45 Minuten für eine konsistente, heiße Temperatur sorgt. Die Transporttaschen sind mit VaporVent™-Verschlüssen ausgestattet, um so eine optimale Feuchtigkeitskontrolle zu gewährleisten.

Das ThermaCube-Nahrungsmittelliefersystem besteht aus einem speziell entwickelten leichten Tablett, einer auf das System abgestimmten Transporttasche und einer Induktionsheizplatte. Die Tablett sind unsichtbar im Inneren der Transporttasche verstaut. Sobald eine Transporttasche mit einem innen liegenden Tablett auf der Induktionsheizplatte positioniert wird, beginnt automatisch der Erhitzungsprozess. Die Auflade-LED leuchtet rot, um so anzuzeigen, dass die Transporttasche aufgeheizt wird. Die rote LED wechselt zu grün, sobald die Transporttasche heiß ist und verwendet werden kann.

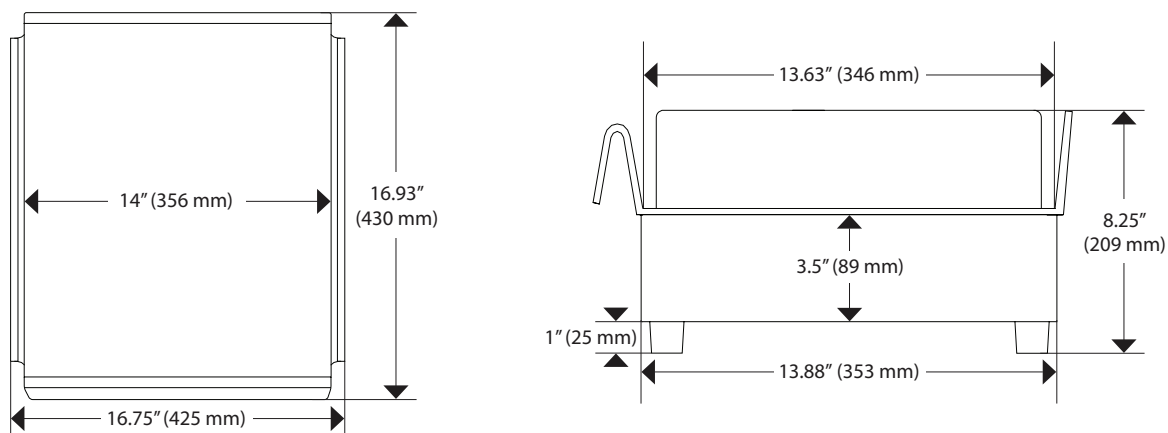
ThermaCube-Heizplatte

Außenabmessungen

Höhe: 209 mm
 Breite: 425 mm
 Tiefe: 430 mm
 Gewicht: 14,5 Pfund 6,6 kg

Innenabmessungen der Heizplatte

Breite: 356 mm
 Tiefe: 346 mm

Abstände

Vorne: 51 mm
 Hinten: 51 mm
 Seiten: 51 mm
 Boden:
 Auf der Abstellfläche: Keine
 Versenkt: 152 mm



Abbildung 2: Abmessungen des ThermaCube-Tabletts

ThermaCube-Tablett

Das ThermaCube-Tablett ist austauschbar und wurde so konzipiert, dass es die Temperatur von Nahrungsmitteln in der Transporttasche optimiert. Das Tablett sollte auf dem Boden der Transporttasche direkt unter dem Nahrungsmittel positioniert werden.

Das Tablett verfügt über eine Polycarbonat-Ummantelung und kann zur Reinigung in Wasser getaucht werden, ist jedoch nicht spülmaschinenfest. Abhängig von Art und Menge des Nahrungsmittels, das in der Transporttasche erhitzt werden soll, ist das Tablett in vier Prozentvarianten von - 0 %, + 10 %, + 25 % bis + 35 % erhältlich. Der Unterschied zwischen den Pellet-/Cage-Anordnungen ist die Menge an erhitzter Joule-Energie in jedem Element. So wird beispielsweise in der +10 %-Variante zehn Prozent mehr Energie für größere Mengen gespeichert. Zudem benötigt das +10 %-Tablett zehn Prozent länger zum Aufheizen.

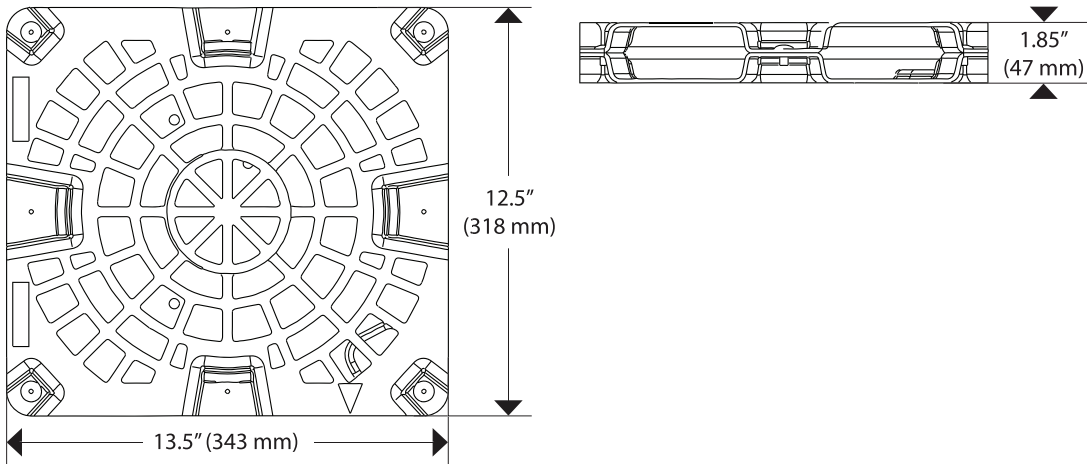
ThermaCube-Tablett Abmessungen (alle Modelle)

Höhe: 47 mm
 Breite: 343 mm
 Tiefe: 318 mm
 Gewicht: 3,5 Pfund 4,6 kg



Abbildung 3: ThermaCube Große Transporttasche



Abbildung 4: ThermaCube Kleine Transporttasche

ThermaCube-Transporttaschen

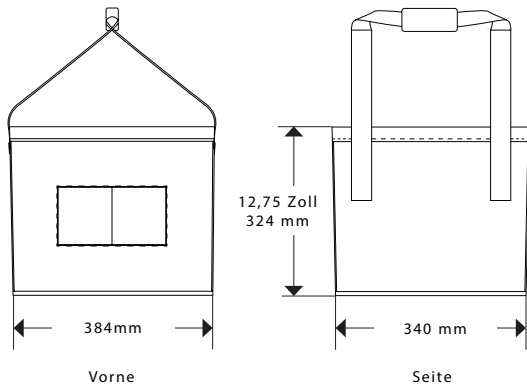
Erhältlich in zwei Größen. Die ThermaCube-Transporttaschen sind ausgestattet mit dem VaporVent™-System, um so die Feuchtigkeit während des Warmhaltens der Speisen zu kontrollieren. Die kabellosen Transporttaschen sind waschmaschinenfest und verfügen über verstellbare Gurte und herausnehmbare Innenkammern mit Klettverschluss (Tablett und Kammern müssen zuerst entfernt werden).

ThermaCube Große Transporttasche

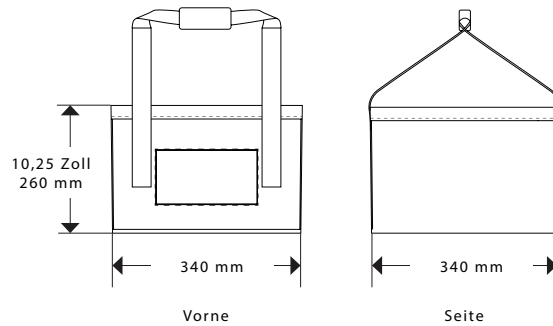
Außen

Höhe (mit geschlossenem Deckel): 324 mm

Breite: 384 mm

Tiefe: 340 mm

Gewicht:

Mit Tablett: 3,2 Pfund 1,5 kg

Ohne Tablett: 1,6 Pfund 0,73 kg

Nutzbare Innenabmessungen

Höhe: 270 mm

Breite: 349 mm

Tiefe: 334 mm

ThermaCube Kleine Transporttasche

Außen

Höhe (mit geschlossenem Deckel): 260 mm

Breite: 340 mm

Tiefe: 340 mm

Gewicht:

Mit Tablett: 2,8 Pfund 1,3 kg

Ohne Tablett: 1,0 Pfund 0,45 kg

Nutzbare Innenabmessungen

Höhe: 203 mm

Breite: 334 mm

Tiefe: 334 mm

Zertifizierungen



Das ThermaCube-Nahrungsmittelliefersystem von CookTek wurde gemäß den Anforderungen der Standards ANSI/UL-197 und CSA C22.2 No. 109 getestet und verfügt über die gewerblich erforderlichen Genehmigungen.

Elektrische Spezifikationen

Die ThermaCube-Heizplatte sollte in eine geerdete Ein-Phasen-Steckdose eingesteckt werden. Überprüfen Sie das Typenschild auf dem Gerät zur Verifizierung der richtigen Spannung und Wattzahl. Spannungen unter 120 VAC oder 240 VAC können zu einer geringeren Leistung als die Nennleistung und zu längeren Aufheizzeiten führen. Dieses Gerät ist nur für die Erwärmung von Nahrungsmitteln geeignet.

BEACHTEN SIE: Jede ThermaCube-Heizplatte sollte an einen separaten Stromkreis angeschlossen werden. Sie sollte nicht an einen Stromkreis mit einem gemeinsam genutzten Kompressor oder ein anderes Gerät mit hoher Stromaufnahme angeschlossen werden.

Einzelphase (1800 Watt)

100 - 120 VAC, 50/60 Hz, 15A

200 - 140 VAC, 50/60 Hz, 8A

Installation

Installieren oder positionieren Sie dieses Gerät ausschließlich gemäß den unten stehenden Ausführungen.

Richtiges Auspacken

1. Entnehmen Sie die ThermaCube-Heizplatte, das Tablett und/oder die Transporttasche aus der Verpackung.
2. Bevor Sie die Verpackung wegwerfen, überprüfen Sie diese gründlich, ob sich noch Zubehör und Literatur in ihr befindet.

BEACHTEN SIE: Wir empfehlen, die Verpackung aufzubewahren, falls Sie das Gerät und/oder das Zubehör an einen anderen Standort schicken möchten.

Installation der ThermaCube-Heizplatte

Befolgen Sie diese Anweisungen, um so die Produktzuverlässigkeit sicherzustellen:

- Die ThermaCube-Heizplatte kann auf einer flachen Oberfläche aufgestellt oder in Arbeitsflächen- oder Regalböden eingebaut werden. Bei allen Installationen muss ein seitlicher Mindestabstand von 51 mm zwischen den Seitenteilen der Heizplatte und Oberflächen oder Gegenständen gewährleistet sein. Bei eingebauten (oder eingesetzten) Installationen muss ein zusätzlicher Abstand von 152 mm zwischen dem Boden der Heizplatte und jeder Oberfläche oder Gegenstand berücksichtigt werden.
- Wird die ThermaCube-Heizplatte in eine umschlossene Arbeitsplatte eingebaut oder eingesetzt, sollte sich in der Nähe der Heizplatte ein Luftschlitz befinden, so dass die Luft unter der Heizplatte zirkulieren kann.

Zusammenbau der Transporttasche

Verwenden Sie ausschließlich von CookTek genehmigte Transporttaschen. Andere CookTek-Lieferservicesysteme sind NICHT KOMPATIBEL.

- Alle Seitenwände der Transporttasche sind verstärkt, so dass die Transporttasche ihre Form bewahrt. Diese Verstärkungen sollten in jede Seitentasche eingelegt werden, danach sollte jede Seitentasche mit dem Klettverschluss verschlossen werden.
- Die Transporttasche ist mit einem großen Pfeil im Inneren markiert. Wenn Sie das Tablett einlegen, stellen Sie sicher, dass der Pfeil auf dem Tablett mit dem Pfeil im Inneren der Transporttasche übereinstimmt.
- Im Lieferumfang enthalten ist eine zusätzliche Klettverschlusskammer, die eingesetzt werden kann, um die Transporttasche in zwei oder vier Kammern zu unterteilen. Falten Sie die Abtrennung einfach auseinander und befestigen Sie die Klettverschlüsse an den Klettverschlüssen im Inneren der Transporttasche.

Wartung

Reinigen Sie ThermoCube-Heizplatte, Tablett und Transporttasche gemäß den unten aufgeführten Anweisungen. Sollten Sie sich nicht an diese Anweisungen halten, können Produktteile beschädigt werden und eine Wartung außerhalb der Garantieleistung wird erforderlich.

Schritt 1: Schalten Sie die Heizplatte aus und lassen Sie sie abkühlen.

- Sie schalten das Gerät durch Drücken der Power-Taste AUS.
- Ziehen Sie den Stecker aus der Steckdose.
- ⊗ Fahren Sie erst mit Schritt 2 fort, wenn Sie die Oberfläche der Heizplatte anfassen können.

Schritt 2: Reinigung der Heizplatte

- Wischen Sie mit einem sauberen, feuchten Tuch die Oberseite und die Seitenflächen der Heizplatte ab.
- ⊗ Tauchen Sie die Heizplatte NICHT in Wasser. Die Heizplatte ist NICHT für die Spülmaschine geeignet.
- ⊗ Verwenden Sie keine Stahlwolle oder ein Scheuermittel, um das Gehäuse oder die Oberfläche der Heizplatte zu reinigen.



VORSICHT: Spritzen Sie KEIN Wasser auf das Bedienfeld oder in den Lufteinlass/-auslass der Heizplatte. Sie könnten einen Elektroschlag erleiden und das Gerät könnte beschädigt werden.

- Kippen Sie das Gerät vorsichtig zur Seite.
- Wischen Sie mit einem sauberen, feuchten Tuch Schmutz und Staub vom Kühlschlitz (dieser befindet sich auf dem Boden der Heizplatte).

Schritt 3: Reinigung des Filters

Der Filter muss regelmäßig gereinigt und bei Beschädigung ersetzt werden.

- Schieben Sie den Filter aus dem Einschub auf der Unterseite der Heizplatte.
- Spülen Sie den Filter unter heißem Wasser, um Schmutz und Fett zu entfernen.
- Lassen Sie den Filter komplett trocknen.
- Legen Sie den Filter wieder ein. Der Pfeil auf der Seite des Filters sollte in Richtung Gerät zeigen.



VORSICHT: Bedienen Sie das Gerät NICHT ohne eingelegten Filter. Ist der Filter verstopft, kann sich das Gerät überhitzen und gibt dann den Fehlercode „E4“ aus. Folgen Sie dann den Reinigungsanweisungen wie oben erläutert und lassen Sie das Gerät komplett auskühlen, bevor Sie den Betrieb wieder aufnehmen (schalten Sie das Gerät für circa 5 Minuten aus).

Schritt 4: Reinigung des ThermoCube-Tabletts

- Nehmen Sie das Tablett aus der Transporttasche.
- Wischen Sie das Tablett mit einem sauberen, feuchten Tuch sauber.
- Entfernen Sie Fremdkörper auf oder im Tablett.

Schritt 4: Reinigung der Transporttasche

- Überprüfen Sie, ob sich in der Transporttasche Fremdkörper befinden. Diese sollten unverzüglich entfernt werden.
- Überprüfen Sie, ob alle Klettverschlüsse sauber und ordnungsgemäß geschlossen sind.
- ⊗ Verwenden Sie KEINESFALLS Transporttaschen, die aufgerissen oder anderweitig beschädigt sind.
- Die Transporttaschen können gewaschen werden. Für das Waschen müssen die Seitenverstärkungen entfernt werden.
- ⊗ Waschen Sie die Transporttasche stets OHNE das Tablett oder die Seitenverstärkungen. Entfernen Sie diese Gegenstände vor dem Waschen. Stellen Sie nach dem Waschen sicher, dass die Transporttasche wieder ordnungsgemäß (wie auf Seite 4 beschrieben) zusammengesetzt wird.
- Überprüfen Sie regelmäßig den Zustand der Seitenverstärkungen. Sind diese gebrochen oder beschädigt, sollten sie unverzüglich ersetzt werden.



Abbildung 5: Die Bedienelemente der ThermaCube-Heizplatte

Die Bedienelemente der ThermaCube-Heizplatte

- 1. Bereit-LED**
Diese grüne LED leuchtet, um anzuzeigen, dass die Transporttasche vollständig aufgeheizt und einsatzbereit ist.
- 2. Auflade-LED**
Diese rote LED leuchtet, um anzuzeigen, dass die Transporttasche aufgeheizt wird.
- 3. Reset-Taste/LED**
Verwenden Sie diese Taste, um die ThermaCube-Heizplatte zurückzusetzen, falls ein Fehler aufgetreten ist. Diese Taste kann auch gedrückt werden, um den Ruhemodus zu beenden (siehe Seite 7).
- 4. Power-Taste/LED**
Drücken Sie diese Taste, um die Heizplatte ein- oder auszuschalten. Eine LED zeigt an, dass das Gerät eingeschaltet ist.

Betrieb des ThermaCube-Nahrungsmittelliefersystems

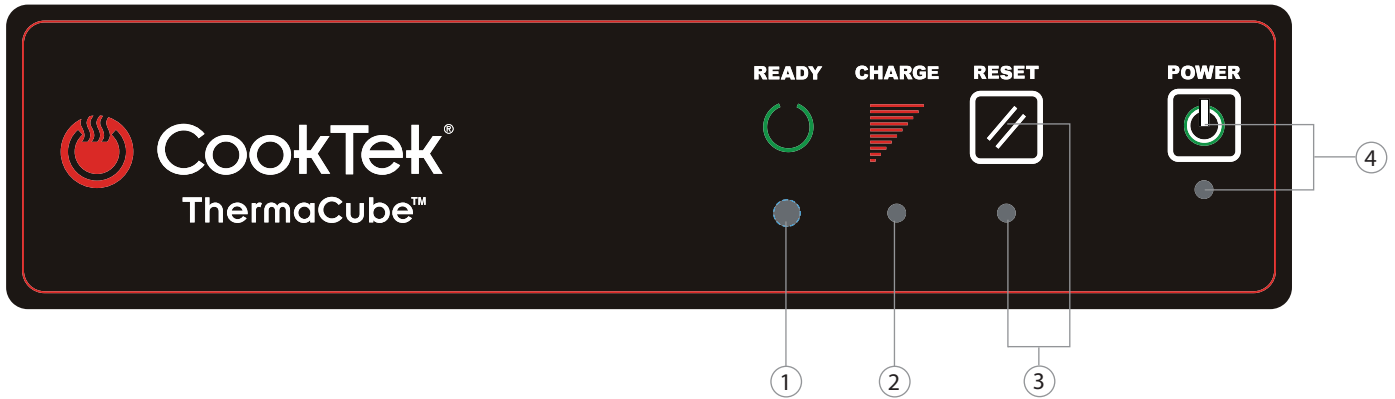
1. Vergewissern Sie sich, dass die ThermaCube-Heizplatte an ein geeignetes Stromnetz angeschlossen ist. Siehe Seite 4 für elektrische Spezifikationen.
2. Drücken Sie die Power-Taste, um das Gerät einzuschalten. Eine LED zeigt an, dass die Heizplatte eingeschaltet und betriebsbereit ist (siehe Seite 6).

BEACHTEN SIE: Wird die ThermaCube-Heizplatte für einen längeren Zeitraum nicht verwendet, wechselt sie automatisch in den Ruhezustand. Der Ruhezustand wird durch zwei Piepser und eine blinkende Power-LED angezeigt. Um den Ruhezustand zu beenden, drücken Sie die Reset-Taste.

3. Stellen Sie die zusammengesetzte Transporttasche auf die Heizplatte. Während des Aufheizens sollte die Transporttasche leer und der Deckel geschlossen sein. Die Heizplatte erkennt automatisch, dass die Transporttasche positioniert wurde, und die rote Aufladen-LED leuchtet und zeigt so an, dass die Transporttasche aufgeheizt wird.
4. Sobald der Aufheizvorgang abgeschlossen ist, leuchtet die grüne LED, um anzuzeigen, dass die Transporttasche einsatzbereit ist.
5. Nehmen Sie die aufgeheizte Transporttasche von der Heizplatte und legen Sie Lebensmittel in die Transporttasche.
6. Schalten Sie am Ende eines Tages die Heizplatte aus, indem Sie auf die Power-Taste drücken. Nun sollten alle LEDs erlöschen.

BEACHTEN SIE: Nach dem Ausschalten läuft der Kühlventilator noch circa 20 Sekunden weiter und schaltet sich dann ebenfalls aus.

- ⊗ Stellen Sie NICHT mehr als eine Transporttasche gleichzeitig auf die Heizplatte.
- ⊗ Stellen Sie KEINE Gegenstände oben auf die Heizplatte oder unter die Transporttasche während diese aufgeheizt wird.

BEACHTEN SIE: Wenn die rote Aufladen-LED oder die grüne Bereit-LED nicht leuchtet, obwohl eine Transporttasche auf die Heizplatte gestellt wurde, nehmen Sie die Transporttasche von der Heizplatte und positionieren Sie sie erneut.

BEACHTEN SIE: Nehmen Sie die Transporttasche von der Heizplatte während die rote Aufladen-LED noch leuchtet, wird die Transporttasche nicht vollständig aufgeheizt. Dies kann zu einer geringeren Liefertemperatur des Essens führen.

Die Heizplatte piepst drei Mal, wenn die Transporttasche abgenommen wird, der Heizvorgang aber noch nicht abgeschlossen ist.

BEACHTEN SIE: Wird die Transporttasche nicht innerhalb von circa 12 Minuten nach vollständiger Aufheizung von der Heizplatte genommen und 20 % der Energie im Tablett ist verloren, schaltet sich die Bereit-LED aus. Nehmen Sie die Transporttasche von der Heizplatte und setzen Sie sie erneut auf, um die Tasche erneut auf 100 % aufzuheizen.

Fehlerbehebung

Im Folgenden finden Sie eine Auflistung der Fehlercodes mit den möglichen Problemstellungen, die auftreten können. Bitte führen Sie die empfohlenen Aktionen durch bevor Sie den technischen Support von CookTek unter (800.90TURBO, +1 214.379.6000) oder Ihren autorisierten Distributor kontaktieren.

Fehlercodes

Fehlercodes werden durch eine Anzahl an Piepsern und eine blinkende Reset-LED angezeigt. Zählen Sie die aufeinanderfolgende Anzahl an Piepsern - dies ist die Fehlernummer. Bei mehreren Fehlerzuständen werden die verschiedenen Fehlernummern durch eine Pause getrennt. Wenn Sie das Problem behoben haben, drücken Sie die Reset-Taste, um die Heizplatte zurückzusetzen. Kann das Gerät nicht zurückgesetzt werden, schalten Sie das Gerät aus, ziehen Sie das Netzkabel, warten Sie 10 Sekunden und stecken Sie den Stecker erneut in die Steckdose.

Code	Fehlerbeschreibung	Mögliche Ursache(n)	Problemlösung
2	Zeitüberschreitung.	Zu geringe Netzspannung.	Schutzschalter überprüfen. Versuchen Sie eine andere Steckdose. Lassen Sie die Netzspannung von einem Elektriker überprüfen. Besteht das Problem weiterhin, rufen Sie den Technischen Support von CookTek an.
3	Stromaufnahme ist zu hoch.	Es könnte sich ein Metallobjekt auf der Heizplatte befinden oder die Spule könnte defekt sein.	Entfernen Sie die Transporttasche und überprüfen Sie, ob sich zwischen Tasche und Heizplatte Fremdkörper befinden. Versuchen Sie es erneut. Besteht das Problem weiterhin, rufen Sie den Technischen Support von CookTek an.
4	Elektronik ist überhitzt.	Ventilator defekt, Luftzufuhr blockiert oder Ansaugluft ist zu heiß.	Überprüfen Sie die Luftzufuhr. Reinigen Sie die Luftklappen. Vergewissern Sie sich, dass die Umgebungstemperatur geringer als 43,3°C ist und die Abstände ausreichend sind. Stellen Sie die Heizplatte, falls erforderlich, an einem kühleren Ort auf. Achten Sie auf die Geräusche des Lüfters. Reinigen Sie die Filter (siehe Seite 5). Besteht das Problem weiterhin, rufen Sie den Technischen Support von CookTek an.
6	Überspannung.	Spannung übersteigt 264 bei einem 240 VAC-Modell oder 132 bei einem 120 VAC-Modell.	Lassen Sie einen Elektriker die Hauptspannung überprüfen/anpassen. Besteht das Problem weiterhin, kontaktieren Sie den Technischen Support von CookTek.
7	Hardware-Fehler.	Bauteilfehler auf Platine.	Schalten Sie das Gerät aus und wieder ein. Ziehen Sie den Netzstecker und warten Sie 10 Sekunden. Versuchen Sie es erneut. Besteht das Problem weiterhin, kontaktieren Sie den Technischen Support von CookTek.
8	Nulldurchgangsfehler.	Schlechte AC-Stromquelle, Bauteilfehler auf Platine.	Kontaktieren Sie den CookTek Tech Support.
9	RFID-Zeitfehler.	Datum und Zeit fehlerhaft.	Kontaktieren Sie den CookTek Tech Support.
15	Kommunikationsfehler.	RFID und CPU kommunizieren nicht.	Kontaktieren Sie den CookTek Tech Support.
16	Kritischer Systemfehler.	Kritisches Hard-/Softwareproblem.	Ziehen Sie den Netzstecker und warten Sie 10 Sekunden. Versuchen Sie es erneut. Besteht das Problem weiterhin, kontaktieren Sie den Technischen Support von CookTek.

Problem	Mögliche Ursache(n)	Problemlösung
Kein Strom (Leuchten oder Lüftergeräusch).	<ul style="list-style-type: none"> • Gerät ausgesteckt. • Kein Strom aus Steckdose. 	<ul style="list-style-type: none"> • Stecken Sie das Gerät ein. • Überprüfen Sie die Wandschalter/ Schutzschalter.
Die rote Aufladen-LED leuchtet nicht, wenn die Transporttasche auf der Heizplatte positioniert wird.	<ul style="list-style-type: none"> • Kein Tablett in Transporttasche. • Die Transporttasche ist nicht korrekt positioniert. • Fremdkörper oder Metallobjekt auf Heizplatte, zwischen Heizplatte und Transporttasche oder in Transporttasche. 	<ul style="list-style-type: none"> • Legen Sie das Tablett in eine genehmigte Transporttasche. • Vergewissern Sie sich, dass die Transporttasche korrekt auf der Heizplatte positioniert ist. Das Dreieck des Tablett sollte in Richtung des Dreiecks auf der Innenseite der Transporttasche zeigen. • Vergewissern Sie sich, dass sich keine Fremdkörper oder Metallobjekte auf der Heizplatte, zwischen Heizplatte und Transporttasche oder in der Transporttasche befinden.
Transporttasche heizt nicht richtig auf.	<ul style="list-style-type: none"> • Heizplatte ausgesteckt. • Kein Strom aus Steckdose. • Transporttasche ist nicht richtig zusammengesetzt. • Die Transporttasche ist nicht korrekt positioniert. 	<ul style="list-style-type: none"> • Stecken Sie das Gerät ein. • Überprüfen Sie die Wandschalter/ Schutzschalter. • Vergewissern Sie sich, dass die Transporttasche korrekt zusammengesetzt ist. Das Dreieck des Tablett sollte in Richtung des Dreiecks auf der Innenseite der Transporttasche zeigen. • Vergewissern Sie sich, dass die Transporttasche korrekt auf der Heizplatte positioniert ist. Bei einer neuen oder sehr steifen Transporttasche müssen Sie diese unter Umständen leicht nach unten drücken.

Zwei (2) Jahre North America Limited Warranty für „Portable“ CookTek-Produkte

CookTek Produkt-Modelle, die über diese beschränkte Garantie abgedeckt sind

„Portable“ CookTek-Produkte gilt für alle Einzel- und Doppelbrenner-Kochstellen (auf Arbeitsfläche oder eingebaut), Woks (auf Arbeitsfläche oder eingebaut), FaHeater, Suppenwarmhalteplatten, ThermaCube-Liefersysteme und Pizza-Liefersysteme.

Die eingeschränkte Garantie

von CookTek gewährt Ihnen, dem Käufer, die Garantie, dass das von Ihnen gekaufte CookTek-Induktionssystem (die „Ausrüstung“) während der Garantielaufzeit frei von Material- und Verarbeitungsfehlern ist, vorbehaltlich der hierin festgestellten Bestimmungen und Bedingungen. Die „Garantiefrist“ beträgt vierundzwanzig (24) Monate ab dem Datum, ab dem die Ausrüstung ab CookTek-Fertigung oder dem Distributionszentrum in Carrollton, Texas, verschickt wird. Diese Garantie unterliegt der Bedingung, dass Sie CookTek über jegliche Ansprüche, wie in Paragraph „Garantieansprüche“ unten dargelegt, unverzüglich informieren und CookTek alle Daten und Informationen liefern, die CookTek in Verbindung mit solchen Ansprüchen verlangt. Diese Garantie besteht ausschließlich gegenüber dem Erstkäufer der Ausrüstung von CookTek oder über einen autorisierten Händler, sie ist nicht übertragbar auf nachfolgende Käufer, es sei denn, CookTek stimmt einer solchen Abtretung schriftlich zu. DIESE GARANTIE UMFASST KEINE DRITTPARTEI-INSTALLATIONEN, ABBAUKOSTEN ODER KOSTEN DURCH EINE BESCHÄDIGUNG, EINSCHLIESSLICH (ABER NICHT DARAUF BESCHRÄNKT) ARBEITSKOSTEN, MATERIALIEN UND REISEKOSTEN FÜR DIE ABDICHTUNG VON EINGEBAUTEN GERÄTEN ODER REPARATUREN/AUSTAUSCHE VON SICHERUNGEN, TRENNSCHALTERN, SCHREINERARBEITEN AN ARBEITSFLÄCHEN.

Gewährleistungsausschluss

Mit Ausnahme der eingeschränkten Garantie wie oben dargelegt, wird die Ausrüstung im Ist-Zustand geliefert. CookTek schließt hiermit alle anderen ausdrücklichen, konkludenten, gesetzlichen oder andere Gewährleistungen aus, einschließlich, jedoch nicht beschränkt auf stillschweigende Rechtsmängelhaftung, Nichtverletzung, Marktgängigkeit und Eignung für einen bestimmten Zweck. CookTek gewährleistet nicht, dass die Ausrüstung Ihren Spezifikationen oder Anforderungen entspricht. Sie erkennen an, dass Sie alleine verantwortlich sind für die Auswahl der Ausrüstung und die Bestimmung der Eignung der Ausrüstung für Ihre Anforderungen.

Garantiausschlüsse und -beschränkungen

Nicht sachgemäße Installation, Betrieb und Wartung: Ausrüstung, die nicht gemäß dem CookTek-Handbuch (das von Zeit zu Zeit durch CookTek aktualisiert werden kann, das „Handbuch“) installiert, betrieben und gewartet wird, ist von dieser Garantie ausgeschlossen. Ein Exemplar dieses Handbuchs ist im Lieferumfang dieses Gerätes enthalten und kann bei Bedarf an Sie übermittelt werden. Diese Garantie gilt nicht für Beschädigungen oder Versagen, die nach Meinung von CookTek auf eine unsachgemäße Installation oder Betriebsumgebung (einschließlich Strom und HLK) zurückzuführen sind und die im Handbuch als Missbrauch, falsche Verwendung, Unfall, Vernachlässigung, Stromausfall oder Stromschwankungen (Über- oder Unterspannung) beschrieben werden. Weiterhin lassen Beschädigungen oder Produktversagen aufgrund von Hochwasser, Brand, Blitzeinschlag oder andere Naturkatastrophen oder durch Menschenhand geschaffene Katastrophen oder höhere Gewalt die Garantie erlöschen. Gleiches gilt für Geräte mit fehlender oder veränderter Seriennummer.

Modifikationen und Reparaturen: Ausrüstung, die durch andere Personen als CookTek oder seine Kundendienstmitarbeiter modifiziert oder verändert wurden oder Ausrüstung, an die nicht-gezeichnete Geräte oder Anschlussgeräte angebracht wurden, ist von dieser Garantie ausgeschlossen. Durch Reparaturen der Ausrüstung durch andere als CookTek oder autorisierte Kundendienstmitarbeiter erlischt jegliche Gewährleistung für die Ausrüstung.

Zubehör: Für sämtliches Zubehör und Teile (kollektiv als „Zubehör“ bezeichnet) wie Pfannen, Taschen, keramische Kochplatten, Schaufeln, genehmigte Reinigungsmittel und andere nicht-elektrische Geräte gelten Garantieleistungen hinsichtlich Material- und Verarbeitungsmängel von 90 Tagen ab dem Datum der Versendung aus der CookTek-

Fertigung. Ein Versagen oder eine Beschädigung der Ausrüstung oder von Komponenten aufgrund der Verwendung von nicht-genehmigten Reinigungsmitteln, Geräten oder Verfahren ist von dieser Garantieleistung ausgeschlossen.

Vorabtauschgarantieleistung, begrenzte Garantie

CookTek ist alleinig verantwortlich für die Ermittlung, ob es sich bei einer Ausrüstung oder einer Komponente davon um eine defekte Ausrüstung handelt und ob diese exklusiv unter der CookTek Vorabtauschgarantieleistung repariert wird. Nach Benachrichtigung über eine Reparatur wird CookTek eine Vorabtauscheinheit auf eigene Kosten an die genannte Adresse liefern. Die Vorabtauscheinheit kann neu oder aufbereitet sein und unterliegt alleinig dem Ermessen von CookTek. Nach Eingang müssen Sie die defekte Ausrüstung entfernen und/oder deinstallieren und diese in die Verpackung legen, in der das Vorabtauschgerät geliefert wurde. Es ist alleinig Ihre Verantwortung, die defekte Ausrüstung zu verpacken und an CookTek zurückzusenden, hierbei müssen Sie die zur Verfügung gestellte Verpackung und das mitgelieferte Rücksendetikett verwenden. Einheiten, die nicht nach 30 Tagen zurückgesandt wurden oder Einheiten, die unsachgemäß verpackt und dann beschädigt wurden, werden dem Kunden zum aktuellen Listenpreis in Rechnung gestellt. Die Vorabtauschgarantie ist bis zum Ende der Originalgarantiezeit gültig. In keinem Fall verlängert sich die Vorabtauschgarantie über den Garantiezeitraum hinweg. Dieser Absatz legt CookTeks einzige und exklusive Verpflichtung und Haftung und Ihr einziges und exklusives Rechtsmittel unter dieser Garantie fest. CookTek haftet nicht für die Nichtbereitstellung von Garantieleistungen aufgrund der Nichteinhaltung dieses Abschnitts seitens eines Benutzers.

Ausstehende Rechnungen: Wird der in Rechnung gestellte Betrag für die erworbene Originalausrüstung oder für ein nicht zurück gesandtes Ersatzgerät nicht innerhalb von fünfundvierzig (45) Tagen ab Rechnungsdatum beglichen, hat CookTek keinerlei Verpflichtung, diese oder andere Garantieleistungen zu berücksichtigen, bis der Zahlungseingang in voller Höhe erfolgte, einschließlich aufgelaufener Zinsen oder anderer Gebühren. Zu diesem Zeitpunkt lebt die Garantiefrist wieder auf, wird jedoch nicht verlängert.

Gewährleistungsansprüche

Ansprüche gemäß dieser Gewährleistung müssen während der normalen Geschäftszeiten an CookTek unter 800.90TURBO oder andere von CookTek bestimmte Meldestellen gemeldet werden. Nach Eingang des Anspruchs und entsprechender Informationen und einer vorläufigen Prüfung der Gültigkeit des Anspruchs sendet CookTek innerhalb von Nordamerika prompt ein Vorabtauschgerät an den genannten Lieferort.

Haftungsausschluss für Schäden

CookTek lehnt jegliche Nebenschäden, spezielle und Folgeschäden, einschließlich jedoch nicht beschränkt auf Nutzungsverlust, Umsatzverluste oder Gewinneinbußen, Ersatznutzung, die Ihnen oder anderen Drittparteien entstanden sind, ab, egal ob diese vertraglich vereinbart, aus unerlaubten Handlungen (einschließlich Fahrlässigkeit) oder anderweitig entstanden sind durch einen Verstoß gegen diese Garantie seitens CookTek oder Kundendienstmitarbeitern. Weiterhin gilt dies für Schäden durch Herstellungsfehler, Nutzung oder Defekte der Ausrüstung, auch wenn CookTek über die Möglichkeit eines solchen Defektes informiert war.

Schadenersatzansprüche des Kunden

Sie erklären sich damit einverstanden, keinerlei Ansprüche gegen CookTek zu erheben, inklusive Drittparteiansprüche, Forderungen, Gutachten, Gebühren oder Kosten, die sich direkt oder indirekt durch die Nutzung unserer Ausrüstung ergeben. Sie stimmen weiterhin zu, keinerlei Ansprüche gegen CookTek zu erheben für jegliche zufällige Schäden, Folgeschäden oder Sonderschäden, die Sie erlitten haben, einschließlich Gewinneinbußen, Verluste durch Nichtnutzung oder Nutzung eines Ersatzes während der Zeiträume, in denen die Ausrüstung nicht genutzt werden konnte.

Hoheitsgebiet

Diese Garantievereinbarung ist gültig in den Vereinigten Staaten von Amerika, Kanada und Puerto Rico.

Geltendes Recht, Gesamte Garantie

Jegliche Ansprüche oder Rechtsstreitigkeiten bezüglich dieser Garantie unterliegen dem Recht des Bundesstaates Texas, USA, (mit Ausnahme von entgegenstehenden Gesetzgebungen). Die hier beschriebene Garantie ist die komplette und einzige Garantievereinbarung für die Ausrüstung und ersetzt alle vorherigen mündlichen oder schriftlichen Vereinbarungen und Abmachungen. Die Bedingungen dieser Garantie können ohne schriftliche Unterzeichnung durch CookTek nicht verändert, verbessert oder modifiziert werden. Jede angebliche Änderung, Verbesserung oder Modifizierung durch einen Kundendienstmitarbeiter oder eine andere Person ist gegenüber CookTek nicht durchsetzbar.

Außerhalb der USA und Kanada

CookTek bietet KEINE Garantieleistungen außerhalb der USA und Kanada. Garantie wird angeboten und ausgeführt nach Ermessen der örtlichen autorisierten internationalen Distributor von CookTek. Kontaktdetails finden Sie unter www.cooktek.com/find-rep oder die Telefonnummer +1 (214) 379-6000.

Weitere Informationen und Details zur Garantievereinbarung erhalten Sie über unsere Kundendienstabteilung unter:

CookTek Induction Systems, LLC • www.cooktek.com

In the USA, Tel: (800) 908-8726

Außerhalb der USA, Tel: +1 (214) 379-6000

Diese Seite ist absichtlich leer.

Informationen und Service:

INNERHALB VON NORDAMERIKA:

Kundenbetreuung *unter* 800.90TURBO

AUSSERHALB NORDAMERIKA:

+1 214.379.6000 oder Ihren autorisierten Distributor



Teilenummer: CT-103930-3 / Überarbeitung A / September 2016
Ländercode: NA/EU

Globale Aktivitäten

2801 Trade Center Drive
Carrollton, Texas 75007 USA
+1 214.379.6000 TELEFON
+1 214.379.6073 FAX

Kundenbetreuung

800.90TURBO
+1 214.379.6000
turbochef.com